



대한민국 건축시장을 이끌어갈 알루미늄 난간 전문 생산업체



대호알루미늄

알루미늄 건축자재 제조업체

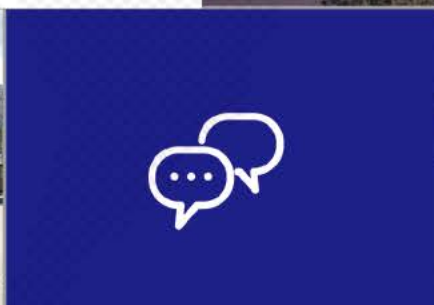

물받이 난간대
Patent Railing

알루미늄 울타리
Aluminum fence

핸드레일
Aluminum handrail



'알루미늄 울타리 알루미늄 난간대 알루미늄 핸드레일'를 검색해 보세요.

검색



Index

Company Introduction

- * CEO Greeting
- * Certification

Product

- * 알루미늄 울타리
- * 알루미늄 난간대
- * 시공사례
- * 시공방법

Greetings From CEO

대호알미늄은

울타리, 난간대 전문 제조회사로서 최고의 품질과 믿을 수 있는 제품으로 거듭나기 위해 수많은 노력과 연구 끝에 안전과 미관을 보호하는 제품을 생산하게 되었습니다. 앞으로도 보다 나은 주거문화를 창출하는데 일익을 담당할 것을 약속 드리며 더 좋은 품질과 서비스로 찾아 뵙겠습니다.

귀사의 무궁한 발전을 기원하며 다시 한번 감사 드립니다.

대표 허중태

Certification

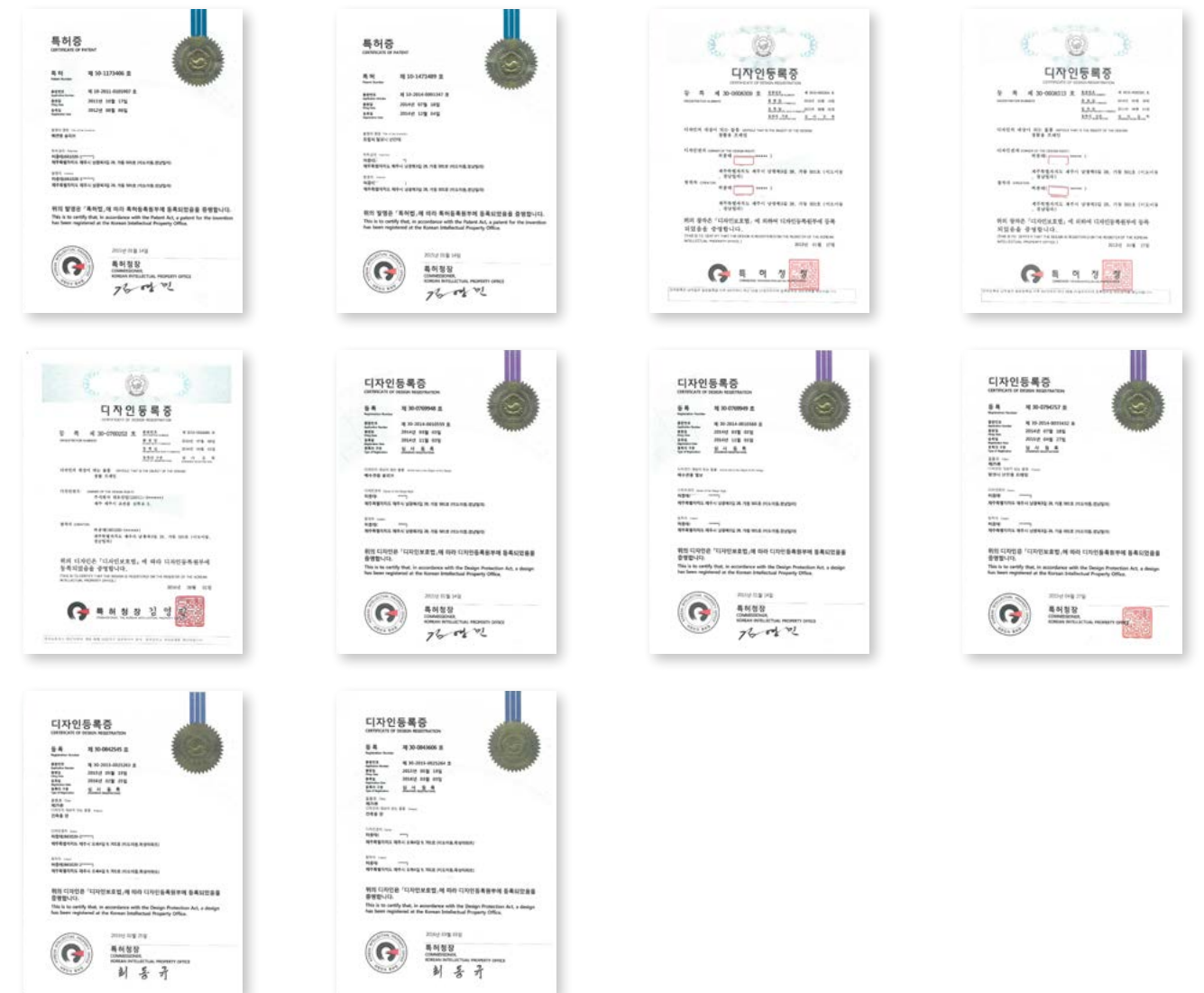

대호 알루미늄 울타리

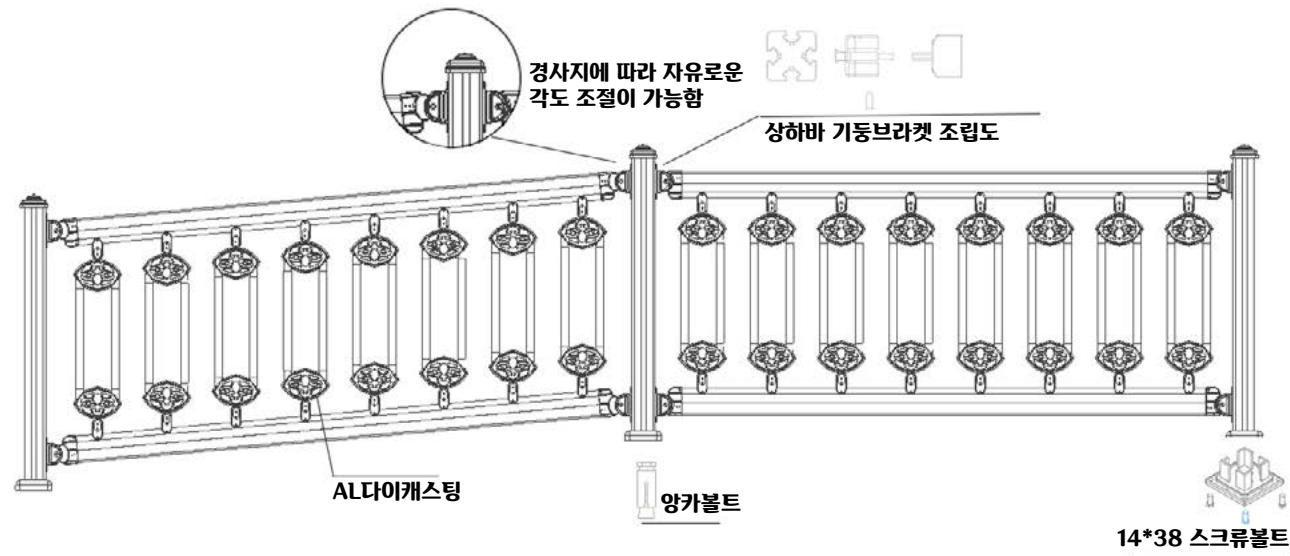

색상 화이트 블랙 ※ 대량 주문시 다른 색상 선택 가능

알루미늄 울타리 특징

1. 알루미늄 소재로 제품이 우수하고 부식을 방지 한다.
2. 각도 조절이 가능하다.
3. 비 용접 조립식 제품으로 시공이 간단하다.
4. 부품 파손 시 부분교차 가능하다.
5. 누구나 손쉽게 조립이 가능하다.

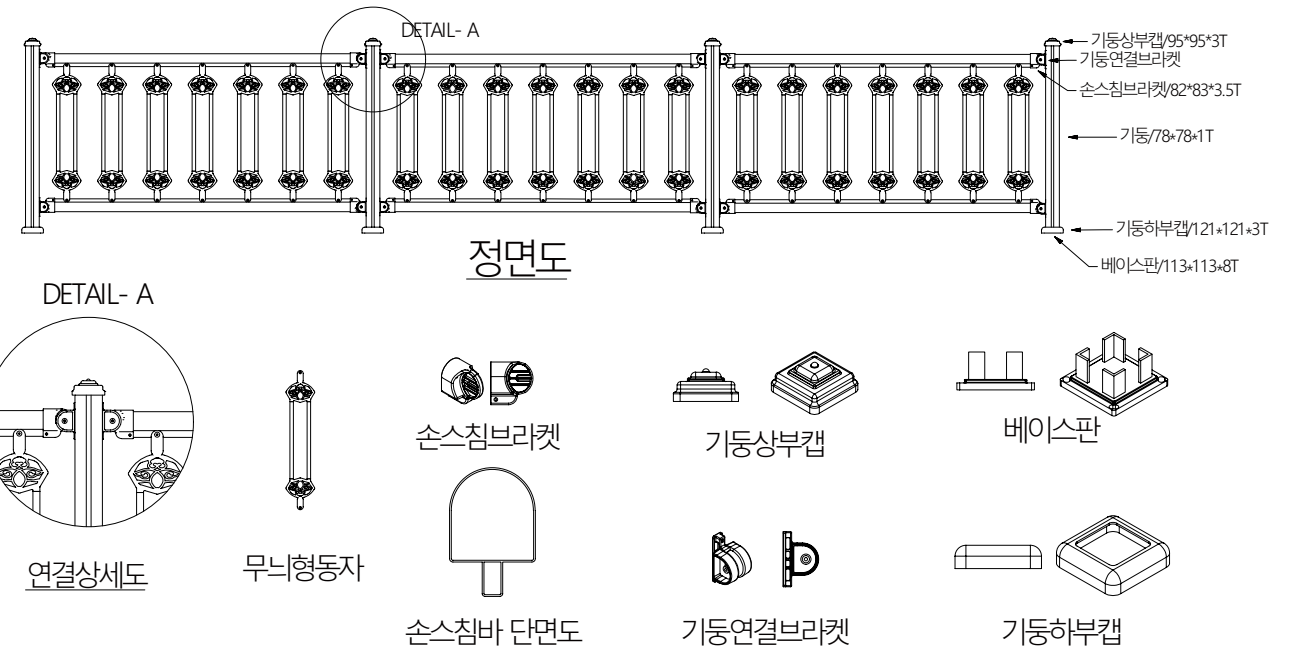

알루미늄 울타리 시공방법

1. 기동설치 위치 확인 후 베이스판 중앙 스텐앙카 고정
2. 베이스판과 기동 결합
3. 수직확인 후 기동 하부 스텐피스 고정
4. 하부커버를 씌운다.
5. 기동과 기동 사이 실측 후 (-140mm 뺀 후) 손스침 상·하바 동일 절단
6. 기동 브라켓 상·하부 고정
7. 손스침 바 손스침 브라켓 스텐피스 고정
8. 기동 브라켓과 손스침 브라켓 연결 후 육각스텐볼트 고정
9. 동자 설치 (상·하 스텐피스 고정)
10. 작업 완료 후 상부커버 결합

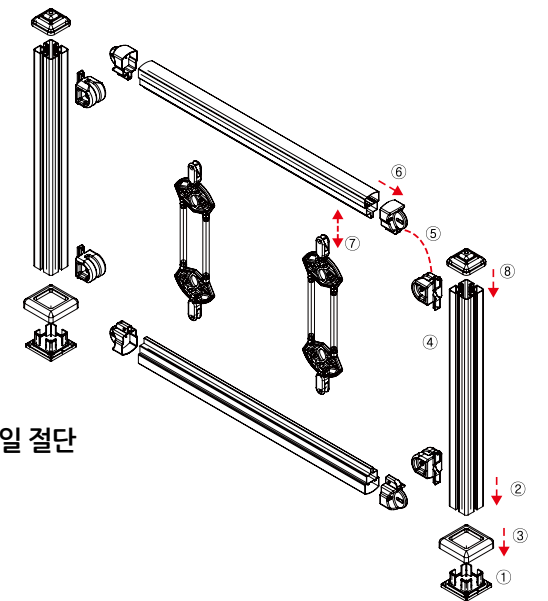

■ 대호 알루미늄 울타리

DH-1



DH-2



DH-3



DH-4



DH-5



DH-나침반



DH-매화



DH-해바라기



■ 알루미늄 난간대

특허 제10-1471489호

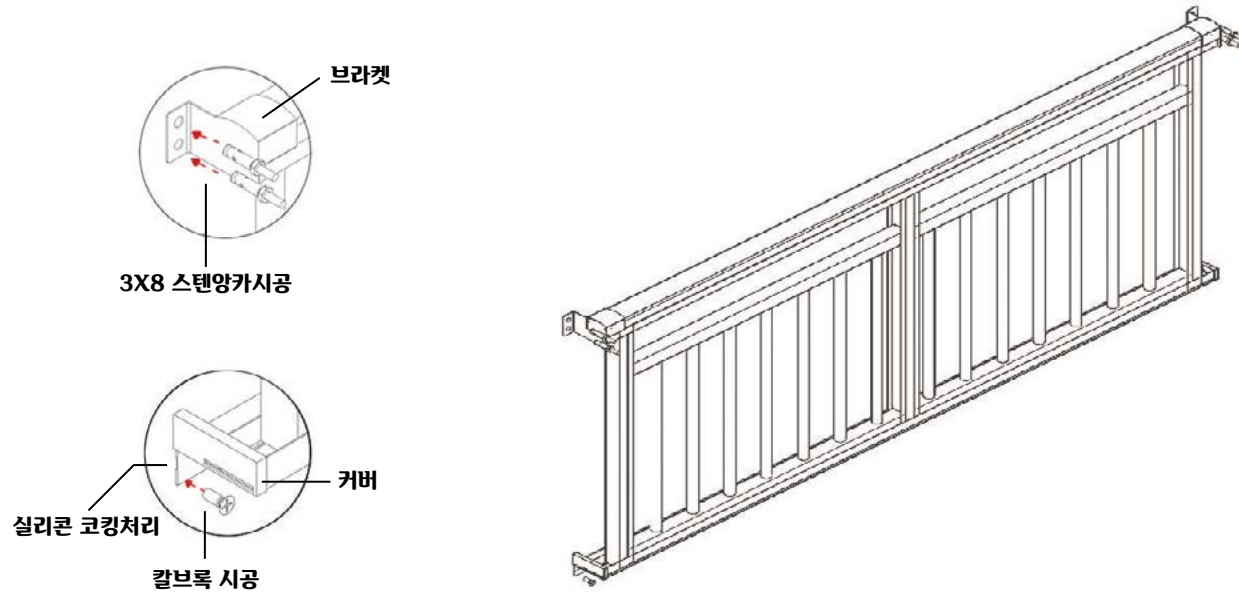

색상 화이트 블랙 ※ 대량 주문시 다른 색상 선택 가능

A type (물받이 있음)

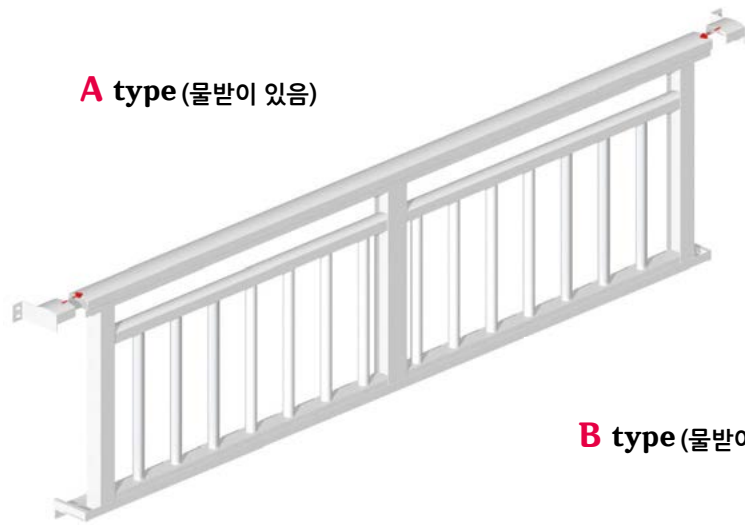

B type (물받이 없음)

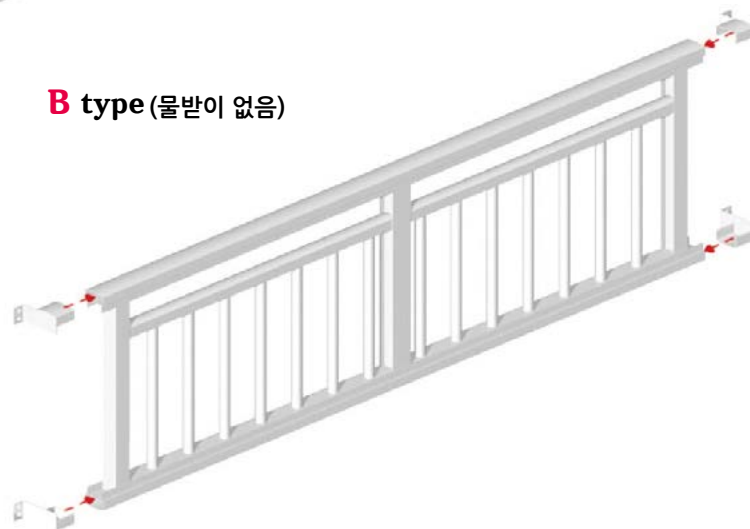

▣ 알루미늄 난간대 특징

1. 알루미늄 소재로 제품이 우수하고 부식을 방지한다.
2. 제품이 가볍고 시공이 빠르며 편리하다.
3. 기존난간대와 달리 하부가 벽에 붙어있어서 물건들의 추락을 방지한다.
4. 물이 외벽을 타지않아서 오랫동안 외벽이 깨끗하며 아파트 수선 (외부페인트) 충당금을 절약한다.
5. 앵글조립이 아닌 홈에 끼우는 조립방식으로 편리하고 매우 안전하다.

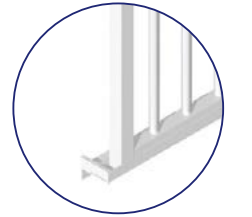

A type (물받이 있음)

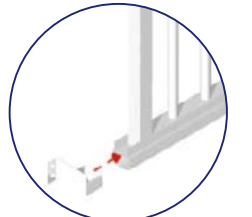

B type (물받이 없음)

▣ 알루미늄 난간대 시공방법

1. 물받이대 커버 결합후 벽면 만나는 사이 실리콘 처리
2. 수평 확인 후 브라켓을 이용하여 앙카 고정
3. 물받이대 하부 칼브록 고정
4. 물받이대 커버와 벽면 만나는 윗부분 실리콘 처리

▣ 알루미늄 난간대 시공 사례





 **대호알미늄**
알루미늄 건축자재 제조업체

본 사 부산광역시 강서구 낙동북로76번길 21-5
Tel. 051-971-5752
Fax. 051-971-5753
E-mail. dhdh1003@hanmail.net

제주공장 제주특별자치도 제주시 조천읍 신북로 3
Tel. 064-782-1003
Fax. 064-784-7455
E-mail. dhdh1003@hanmail.net